

# 空压转角缸夹具

## Pneumatic Swing Clamping Cylinder

最大使用压力7kg/cm<sup>2</sup>

### 管接式:

### 气路板式:

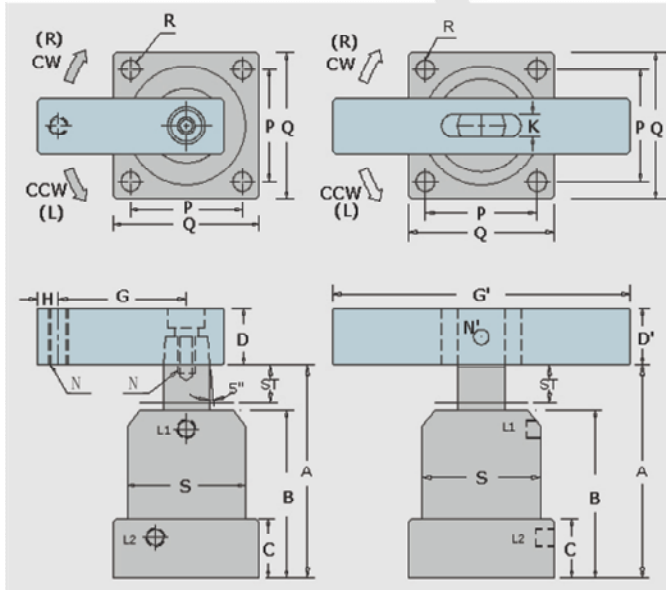

NAS

NASD

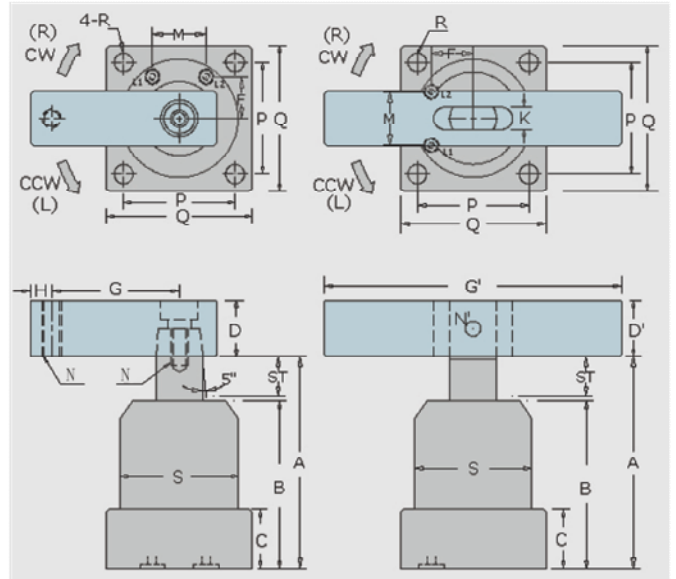

NAS

NASD

四方底座型	NAS-25	NAS-32 NASD-32	NAS-40 NASD-40	NAS-50 NASD-50	NAS-63 NASD-63
最大使用压力	7kg/cm <sup>2</sup>				
一般使用压力	4-6kg/cm <sup>2</sup>				
缸体运行方式	复动				
转角度数	90°(0,45°,60°)±2°				
转角行程	12	12	12	14	14
夹紧行程	14	14	15	15	15
活塞直径	25	32	40	50	63
活塞桿徑	14	16	16	20	20
理论夾力(5kg/cm <sup>2</sup> )	16kg	30kg	50kg	85kg	140kg
A放松状态	95.5	102.5	106	113	119
B	65.5	71	75	80	86
C	23	23	26	26	30
D	□16	□19	□19	□25.4	□25.4
D'	-	□19	□19	□22	□22
G	30	50	50	70	70
G'	-	100	100	120	120
H	8	9	9	10	10
K	-	9	9	10	10
气孔L1(夹紧) / L2(放松)	M5x0.8	1/8PT	1/8PT	1/8PT	1/8PT
气路板型 O-ring	S3	S4	S4	S4	S4
N	M6x1	M8x1.25	M8x1.25	M10x1.5	M10x1.5
N'	-	∅8	∅8	∅8	∅8
P	30	44	48	55	64
Q	40	54	58	68	80
R	∅4.5	∅6.5	∅6.5	∅8.5	∅8.5
S	∅35	∅50	∅55	∅65	∅75
M	18	22	26	30	40
F	12.5	17	19.5	24	29
重量kg	0.4	0.7	0.85	1.3	1.8

公司地址: 上海市静安区新闻路1161号A1室 邮编200041

单位: mm

电话: 021-51872743

传真: 021-62275540

公司网站: [www.fdzc.net](http://www.fdzc.net)

E-mail: [chengff@sh163.net](mailto:chengff@sh163.net)

联系人: 程家雄

手机: 13601809714